

Thank You for Choosing Us for Your Lighting Needs!



Pendants & Linear Pendants Above a Kitchen Island

Center a linear pendant over the island. If hanging pendants, use one pendant for every 24" of island. Fixtures should hang at least 30" above the countertop.

Pendentifs et pendentifs linéaires au-dessus d'un îlot de cuisine

Centrez un pendentif linéaire sur l'île. Si des pendentifs suspendus, utilisez un pendentif pour chaque 24 po d'îlot. Les luminaires doivent être suspendus à au moins 30 po au-dessus du comptoir.

Colgantes y colgantes lineales sobre una isla de cocina

Centre un colgante lineal sobre la isla. Si cuelga colgantes, use un colgante por cada 24" de isla. Los accesorios deben colgar al menos 30" por encima de la encimera.



Pendants & Chandeliers Above a Dining Room Table

Fixtures should stay at least 30" above the table. Use a fixture that is 12" narrower than the width of the table.

Pendentifs et lustres au-dessus d'une table de salle à manger

Les luminaires doivent rester au moins 30 po au-dessus de la table. Utilisez un luminaire de 12 po plus étroit que la largeur de la table.

Colgantes y candelabros sobre una mesa de comedor

Los accesorios deben permanecer al menos 30" por encima de la mesa. Use un accesorio que sea 12" más largo que el ancho de la mesa.



Pendants and Chandeliers in Open Areas

The bottom should hang at least 7.5 feet from the floor. Allow clearance for any opening doors.

Pendentifs et lustres dans les zones ouvertes

Le fond doit pendre au moins 7,5 pieds du sol. Laissez le dégagement pour toute porte qui s'ouvre.

Colgantes y candelabros en áreas abiertas

La base debe colgar al menos a 7.5 pies del piso. Deje espacio libre para las puertas que se abran.

We appreciate your business and hope you love your new light!

Great lighting can add value and enhance the look of your home. To ensure the best lighting in your space, remember to layer your lighting. This ensures that your space will have both task and ambient lighting. Coordinating fixtures like sconces, flush mounts, and pendants can help you meet your layered lighting needs and reinforce your desired aesthetic. Install the lights with dimmers that allow you to control the level of light output at any given moment.

Get function and style! Browse our site for coordinating lights and expert lighting advice.

Nous apprécions votre entreprise et espérons que vous aimerez votre nouvelle lumière!

Un bon éclairage peut ajouter de la valeur et rehausser l'apparence de votre maison. Pour assurer le meilleur éclairage de votre espace, pensez à superposer votre éclairage. Cela garantit que votre espace aura à la fois un éclairage de tâche et un éclairage ambiant. Les luminaires coordonnés tels que les appliques, les supports affleurants et les pendentifs peuvent vous aider à répondre à vos besoins d'éclairage en couches et à renforcer l'esthétique souhaitée. Installez les lumières avec des gradateurs qui vous permettent de contrôler le niveau de sortie de lumière à tout moment.

Obtenez fonctionnalité et style! Parcourez notre site pour coordonner les lumières et les conseils d'experts en éclairage.

¡Apreciamos su negocio y esperamos que le guste su nueva luz!

Buena iluminación puede agregar valor y mejorar el aspecto de su hogar. Para garantizar la mejor iluminación en su espacio, recuerde colocar su iluminación en capas. Esto asegura que su espacio tendrá iluminación ambiental y de trabajo. La coordinación de accesorios como apliques, montajes empotrados y colgantes puede ayudar a satisfacer sus necesidades de iluminación en capas y reforzar la estética deseada. Instale las luces con atenuadores que le permitan controlar el nivel de salida de luz en cualquier momento.

¡Obtén funcionalidad y estilo! Explore nuestro sitio para coordinar luces y consejos de expertos en iluminación.

Assembly Instructions

How to Identify the Fixture's Wires

Comment identifier les fils du luminaire

Cómo identificar los cables del dispositivo

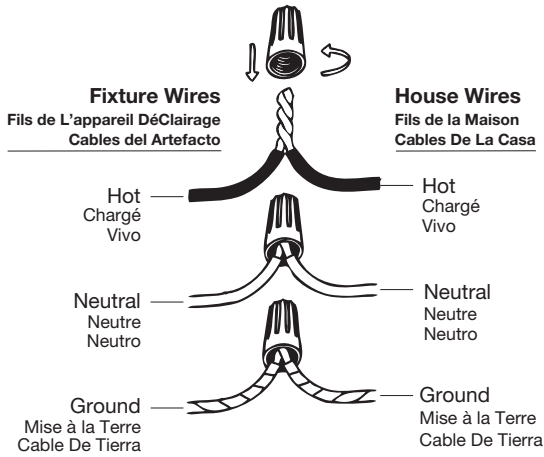

Hot: Smooth, Black, or Transparent with Black Inner Thread

Chargé: Lisse, noir ou transparent avec filetage intérieur noir

Vivo: Suave, negro o transparente con hilo interior negro

Neutral: Ribbed, White or Transparent with White Inner Thread

Neutre: Côtelé, blanc ou transparent avec filetage intérieur blanc

Neutro: Acanalado, blanco o transparente con hilo interior blanco

Ground: Copper, Bare Metal, Green, or Transparent Inner Thread

Mise à la Terre: Filetage intérieur en cuivre, métal nu, vert ou transparent

Cable De Tierra: Rosca interior de cobre, metal desnudo, verde o transparente



Get help, quick tips,
and explore curated
content

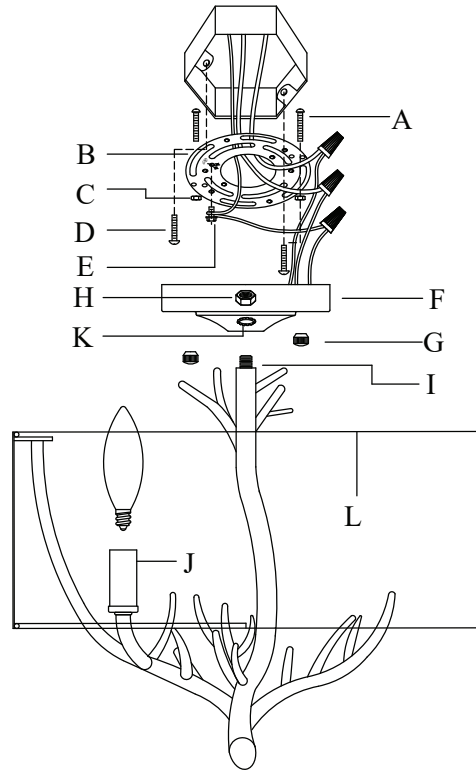

(1)

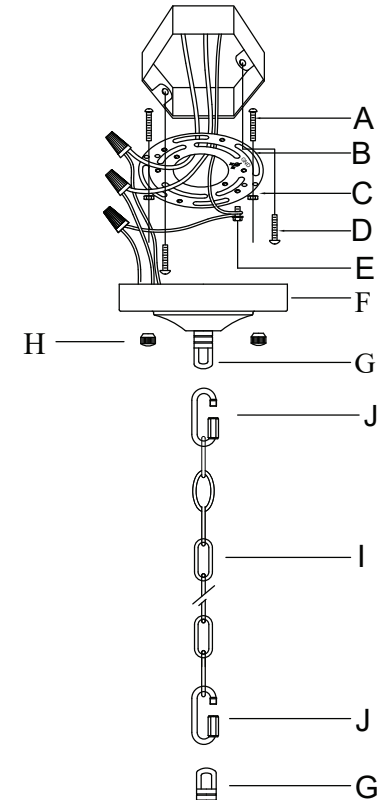

(2)

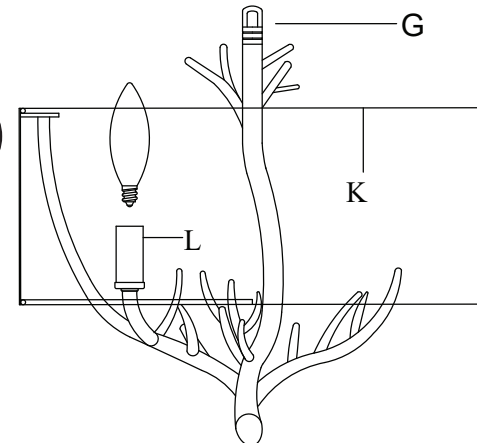

Assembly Instructions

ENGLISH

For Customer Service, contact the place of purchase to arrange for replacement parts.

IMPORTANT:

- All installation work should be done by accredited professional.
- Shut off power supply at fuse or circuit breaker!
- Use only the specified bulbs. Do not exceed the maximum wattage!

Assembly Instructions:

PREPARING FOR INSTALLATION

Carefully remove the new fixture from the carton as well as the yellow bag that holds all of the parts. See the important notes above. Shut off power at the circuit breaker and remove old fixture from wall, including the old mounting strap. PLEASE NOTE THAT THE FIXTURE MAY BE HUNG AS A SEMI-FLUSH OR A PENDANT, PLEASE DECIDE HOW YOU WOULD LIKE THE FIXTURE TO BE INSTALLED AND REFER TO THE RELATED INSTRUCTIONS. 1. From the parts bag remove the mounting strap (B) assembly. Mounting strap (B) contains several threaded holes. Find the pair of holes that matches the spacing of the holes on the junction box. Two sets of mounting screws (A & D) should be attached to mounting strap (B). You may need to tighten nuts (C) that hold mounting screws (A) in place. If the screws are not attached, please hold canopy (F) up to mounting strap (B). Line up the holes in canopy (F) with the holes in mounting strap (B) and insert mounting screws (A) into mounting strap (B) so that mounting screws (A) protrude through the holes in canopy (F). Mounting screws (A) are long, so please test the canopy against the mounting strap to see how far you should insert the screws. Tighten nuts (C) onto mounting screws (A) to hold the screws in place. 2. Pull the house wires through the center of mounting strap (B). Place mounting strap (B) over the junction box so that mounting screws (A) are in alignment with the hole locations on the fixture's canopy (F). Secure mounting strap (B) to the junction box with mounting screws (D) and a screwdriver. Tighten the screws securely.

ASSEMBLING THE FIXTURE

FOR SEMI-FLUSH INSTALLATION REFER TO THE DIAGRAM LABELED “(1)”: 3. Feed the fixture wires from fixture body (L) through the post (I) and canopy (F). Pull the wires until taut. Thread washer (K) and nut (H) onto wires as shown on the diagram. Thread canopy (F) onto post (I) using washer (K) and nut (H). Tighten to secure. Trim the wires to the desired length plus 8 to 10 inches. FOR PENDANT INSTALLATION REFER TO THE DIAGRAM LABELED “(2)”: 3. Measure to determine the correct number of chain links needed for proper hanging height. If necessary, use a pair of pliers to open and remove any excess chain. Attach one chain connector (J) to each end of chain (I). Attach one end of the chain/chain connector to top loop (M). Use the remaining end of the chain with chain connector (J) to attach the chain (I) to canopy loop (G). Feed the fixture wires from the fixture body (K) through top loop (M), the chain (I) (every three links or so), canopy loop (G), and canopy (F). Pull the wires until taut. Trim the wires to the desired length plus 8 to 10 inches.

CONNECTING THE WIRES

4. Have an assistant support the fixture's weight while completing the wiring. Refer to the wiring diagram and attach the fixture's wires to the power supply wires from the junction box. Attach the fixture's wires to the power supply wires from the junction box. Connect Hot to Hot (transparent wire with black inner thread, black, or smooth wire) Neutral to Neutral (transparent wire with

white inner thread, white, or ribbed wire), and Ground to Ground (transparent wire with green inner thread, green wire, or copper). Twist the ends of the wire pairs together, and then twist on a wire connector. Make sure all twists are in the same direction. If there is no house ground wire coming from the junction box, locate ground screw (E) on the mounting bracket/mounting strap and wrap the fixture's ground wire around the ground screw. Use a screwdriver to tighten the top of ground screw (E) onto the wires and into the mounting bracket/mounting strap. Tuck the wires into the junction box.

FINISHING THE INSTALLATION

FOR SEMI-FLUSH INSTALLATION REFER TO THE DIAGRAM LABELED “(1)”: 5. Push canopy (F) up to the ceiling over mounting strap (B) so that mounting screws (A) protrude through the holes in canopy (F). Tightly thread deco nuts (G) onto mounting screws (A) until the canopy (F) is snug against the ceiling. Install light bulbs (not provided) into sockets (J) accordance with the fixture's specifications. Do not exceed the maximum recommended wattage. Your installation is complete. Turn on the power and test the fixture. FOR PENDANT INSTALLATION REFER TO THE DIAGRAM LABELED “(2)”: Push canopy (F) up to the ceiling over mounting strap (B) so that mounting screws (A) protrude through the holes in canopy (F). Tightly thread deco nuts (H) onto mounting screws (A) until the canopy (F) is snug against the ceiling. Install light bulbs (not provided) into sockets (L) accordance with the fixture's specifications. Do not exceed the maximum recommended wattage. Your installation is complete. Turn on the power and test the fixture.

FRANÇAIS

Pour le service client, contactez le lieu d'achat pour organiser les pièces de rechange.

• IMPORTANTE

- Tous les travaux d'installation doivent être effectués par un professionnel accrédité.
- Coupez l'alimentation électrique au fusible ou au disjoncteur!
- Utilisez uniquement les ampoules spécifiées. Ne dépassez pas la puissance maximale!

Instructions de montage:

PRÉPARATION À L'INSTALLATION

Retirez soigneusement le nouveau luminaire du carton ainsi que le sac jaune contenant toutes les pièces. Voir les notes importantes ci-dessus. Coupez l'alimentation au disjoncteur et retirez l'ancien appareil du mur, y compris l'ancienne sangle de montage. VEUILLEZ NOTER QUE CE LUMINAIRE PEUT ÊTRE SUSPENDU EN SEMI-ENCASTRÉ OU EN SUSPENSION. VEUILLEZ DÉCIDER COMMENT VOUS SOUHAITEZ L'INSTALLER ET VOUS RÉFÉRER AUX INSTRUCTIONS ASSOCIÉES. 1. Retirez la sangle de montage (B) du sachet de pièces. La sangle de montage (B) comporte plusieurs trous filetés. Trouvez la paire de trous correspondant à l'espacement des trous de la boîte de jonction. Deux jeux de vis de montage (A et D) doivent être fixés à la sangle de montage (B). Vous devrez peut-être serrer les écrous (C) qui maintiennent les vis de montage (A) en place. Si les vis ne sont pas fixées, veuillez maintenir le cache-piton (F) contre la sangle de montage (B). Alignez les trous du cache-piton (F) avec ceux de la sangle de montage (B) et insérez les vis de montage (A) dans la sangle de montage (B) de manière à ce que les vis de montage (A) dépassent des trous du cache-piton (F). Les vis de

montage (A) sont longues ; veuillez donc tester le support contre la sangle de montage pour déterminer jusqu'où insérer les vis. Serrez les écrous (C) sur les vis de montage (A) pour les maintenir en place. 2. Faites passer les fils électriques par le centre de la sangle de montage (B). Placez la sangle de montage (B) sur la boîte de jonction de manière à ce que les vis de montage (A) soient alignées avec les emplacements des trous sur le support du luminaire (F). Fixez la sangle de montage (B) à la boîte de jonction à l'aide des vis de montage (D) et d'un tournevis. Serrez fermement les vis.

MONTAGE DU FIXTURE

POUR UNE INSTALLATION SEMI-ENCASTRÉE, CONSULTEZ LE SCHÉMA « (1) » : 3. Faites passer les fils du luminaire (L) à travers le poteau (I) et le cache-piton (F). Tendez les fils jusqu'à ce qu'ils soient tendus. Enfilez la rondelle (K) et l'écrou (H) sur les fils comme indiqué sur le schéma. Enfilez le cache-piton (F) sur le poteau (I) à l'aide de la rondelle (K) et de l'écrou (H). Serrez pour fixer. Coupez les fils à la longueur souhaitée, plus 20 à 25 cm. POUR UNE INSTALLATION SUSPENDUE, CONSULTEZ LE SCHÉMA « (2) » : 3. Mesurez pour déterminer le nombre correct de maillons de chaîne nécessaires à la hauteur de suspension appropriée. Si nécessaire, utilisez une paire de pinces pour ouvrir et retirer l'excédent de chaîne. Fixez un connecteur de chaîne (J) à chaque extrémité de la chaîne (I). Fixez une extrémité de la chaîne/du connecteur de chaîne à la boucle supérieure (M). Utilisez l'extrémité restante de la chaîne avec le connecteur de chaîne (J) pour fixer la chaîne (I) à la boucle du cache-piton (G). Faites passer les fils du luminaire (K) à travers la boucle supérieure (M), la chaîne (I) (environ tous les trois maillons), la boucle de la verrière (G) et la verrière (F). Tendez les fils jusqu'à ce qu'ils soient tendus. Coupez les fils à la longueur souhaitée, plus 20 à 25 cm.

CONNEXION DES FILS

4. Demandez à un assistant de soutenir le luminaire pendant le câblage. Reportez-vous au schéma de câblage et raccordez les fils du luminaire aux fils d'alimentation de la boîte de jonction. Raccordez les fils du luminaire aux fils d'alimentation de la boîte de jonction. Connectez la phase à la phase (fil transparent avec filetage intérieur noir, fil noir ou lisse), le neutre à la phase (fil transparent avec filetage intérieur blanc, fil blanc ou nervuré) et la terre à la terre (fil transparent avec filetage intérieur vert, fil vert ou cuivre). Torsadez les extrémités des paires de fils ensemble, puis fixez un connecteur. Assurez-vous que toutes les torsades sont dans le même sens. Si aucun fil de terre ne sort de la boîte de jonction, localisez la vis de terre (E) sur le support de montage/la sangle de fixation et enroulez le fil de terre du luminaire autour de la vis de terre. À l'aide d'un tournevis, serrez le haut de la vis de terre (E) sur les fils et dans le support de montage/la sangle de fixation. Rentrez les fils dans la boîte de jonction.

FIN DE L'INSTALLATION

POUR UNE INSTALLATION SEMI-ENCASTRÉE, CONSULTEZ LE SCHÉMA INDIQUÉ « (1) » : 5. Poussez le cache-piton (F) jusqu'au plafond par-dessus la sangle de montage (B) de manière à ce que les vis de montage (A) dépassent des trous du cache-piton (F). Vissez fermement les écrous décoratifs (G) sur les vis de montage (A) jusqu'à ce que le cache-piton (F) soit bien ajusté au plafond. Installez les ampoules (non fournies) dans les douilles (J) conformément aux spécifications du luminaire. Ne dépassez pas la puissance maximale recommandée. Votre installation est terminée. Mettez le luminaire sous tension et testez-le. POUR UNE INSTALLATION SUSPENDU, CONSULTEZ LE SCHÉMA INDIQUÉ « (2) » : Poussez le cache-piton (F) jusqu'au plafond par-dessus la sangle de montage (B) de manière à ce que les vis de montage (A) dépassent des trous du cache-piton (F). Vissez fermement les écrous décoratifs (H) sur les vis de montage (A) jusqu'à ce que le cache-piton (F) soit bien ajusté au plafond. Installez les ampoules (non

Assembly Instructions

fournies) dans les douilles (L) conformément aux spécifications du luminaire. Ne dépassez pas la puissance maximale recommandée. Votre installation est terminée. Mettez l'appareil sous tension et testez-le.

ESPAÑOL

Para obtener servicio al cliente, comuníquese con el lugar de compra para solicitar piezas de repuesto.

- **IMPORTANTE:**
- Todo el trabajo de instalación debe ser realizado por un profesional acreditado.
- ¡Apague el suministro de electricidad en el fusible o disyuntor!
- Utilice solo las bombillas especificadas. ¡No exceda la potencia máxima!

Instrucciones de montaje:

PREPARACIÓN PARA LA INSTALACIÓN

Retire con cuidado el nuevo accesorio de la caja, así como la bolsa amarilla que contiene todas las piezas. Vea las notas importantes arriba. Apague la energía en el disyuntor y retire el artefacto viejo de la pared, incluyendo la correa de montaje vieja. **TENGA EN CUENTA QUE LA MÁQUINA PUEDE COLGARSE COMO SEMIEMPOTRADA O COLGANTE. DECIDA CÓMO DESEA QUE SE INSTALE LA MÁQUINA Y CONSULTE LAS INSTRUCCIONES RELACIONADAS.** 1. De la bolsa de piezas, retire el conjunto de la correa de montaje (B). La correa de montaje (B) contiene varios orificios roscados. Encuentre el par de orificios que coincida con el espaciado de los orificios en la caja de conexiones. Se deben colocar dos juegos de tornillos de montaje (A y D) en la correa de montaje (B). Es posible que deba apretar las tuercas (C) que sujetan los tornillos de montaje (A) en su lugar. Si los tornillos no están colocados, sujete la cubierta (F) hasta la correa de montaje (B). Alinee los orificios en la cubierta (F) con los orificios en la correa de montaje (B) e inserte los tornillos de montaje (A) en la correa de montaje (B) de modo que los tornillos de montaje (A) sobresalgan a través de los orificios en la cubierta (F). Los tornillos de montaje (A) son largos, así que pruebe la base contra la correa de montaje para ver cuánto debe insertarlos. Apriete las tuercas (C) en los tornillos de montaje (A) para fijarlos en su lugar. 2. Pase los cables de la casa por el centro de la correa de montaje (B). Coloque la correa de montaje (B) sobre la caja de conexiones de modo que los tornillos de montaje (A) queden alineados con los orificios de la base de la luminaria (F). Fije la correa de montaje (B) a la caja de conexiones con los tornillos de montaje (D) y un destornillador. Apriete bien los tornillos.

MONTAJE DEL APARATO

PARA UNA INSTALACIÓN SEMIEMPOTRADA, CONSULTE EL DIAGRAMA “(1)”: 3. Pase los cables de la lámpara desde el cuerpo de la lámpara (L) a través del poste (I) y la cubierta (F). Tense los cables. Enrosque la arandela (K) y la tuerca (H) en los cables como se muestra en el diagrama. Enrosque la cubierta (F) en el poste (I) usando la arandela (K) y la tuerca (H). Apriete para asegurar. Recorte los cables a la longitud deseada, más de 20 a 25 cm. **PARA UNA INSTALACIÓN COLGANTE, CONSULTE EL DIAGRAMA “(2)”:** 3. Mida para determinar el número correcto de eslabones de la cadena necesarios para una altura de suspensión adecuada. Si es necesario, utilice unos alicates para abrir y retirar el exceso de cadena. Conecte un conector de cadena (J) a cada extremo de la cadena (I). Conecte un extremo de la cadena/conector de cadena al bucle superior (M). Utilice el extremo restante de la cadena con el

conector de cadena (J) para conectar la cadena (I) al bucle de la cubierta (G). Pase los cables de la luminaria desde el cuerpo (K) a través del bucle superior (M), la cadena (I) (cada tres eslabones aproximadamente), el bucle de la cubierta (G) y la cubierta (F). Tense los cables. Recorte los cables a la longitud deseada, más de 20 a 25 cm.

CONECTANDO LOS CABLES

4. Haga que un asistente sostenga el peso de la luminaria mientras completa el cableado. Consulte el diagrama de cableado y conecte los cables de la luminaria a los cables de la fuente de alimentación de la caja de conexiones. Conecte los cables de la luminaria a los cables de la fuente de alimentación de la caja de conexiones. Conecte Fase con Fase (cable transparente con rosca interior negra, cable negro o liso), Neutro con Neutro (cable transparente con rosca interior blanca, cable blanco o acanalado) y Tierra con Tierra (cable transparente con rosca interior verde, cable verde o cobre). Tuerza los extremos de los pares de cables juntos y luego gire un conector de cable. Asegúrese de que todas las torceduras estén en la misma dirección. Si no hay un cable de tierra de la casa que salga de la caja de conexiones, ubique el tornillo de tierra (E) en el soporte de montaje/correa de montaje y enrolle el cable de tierra de la luminaria alrededor del tornillo de tierra. Use un destornillador para apretar la parte superior del tornillo de tierra (E) en los cables y en el soporte de montaje/correa de montaje. Meta los cables en la caja de conexiones.

TERMINANDO LA INSTALACIÓN

PARA INSTALACIÓN SEMIEMPOTRADA, CONSULTE EL DIAGRAMA “(1)”: 5. Empuje la base (F) hasta el techo sobre la correa de montaje (B) de modo que los tornillos de montaje (A) sobresalgan por los orificios de la base (F). Enrosque firmemente las tuercas decorativas (G) en los tornillos de montaje (A) hasta que la base (F) quede ajustada al techo. Instale las bombillas (no incluidas) en los portalámparas (J) según las especificaciones de la luminaria. No exceda la potencia máxima recomendada. La instalación está completa. Encienda la luminaria y pruebe la luminaria. **PARA INSTALACIÓN COLGANTE, CONSULTE EL DIAGRAMA “(2)”:** Empuje la base (F) hasta el techo sobre la correa de montaje (B) de modo que los tornillos de montaje (A) sobresalgan por los orificios de la base (F). Enrosque firmemente las tuercas decorativas (H) en los tornillos de montaje (A) hasta que la base (F) quede ajustada al techo. Instale las bombillas (no incluidas) en los portalámparas (L) según las especificaciones de la lámpara. No exceda la potencia máxima recomendada. La instalación está completa. Encienda la lámpara y pruébela.