

Thank You for Choosing Us for Your Lighting Needs!



Pendants & Linear Pendants Above a Kitchen Island

Center a linear pendant over the island. If hanging pendants, use one pendant for every 24" of island. Fixtures should hang at least 30" above the countertop.

Pendentifs et pendentifs linéaires au-dessus d'un îlot de cuisine

Centre un pendentif linéaire sur l'île. Si des pendentifs suspendus, utilisez un pendentif pour chaque 24 po d'îlot. Les luminaires doivent être suspendus à au moins 30 po au-dessus du comptoir.

Colgantes y colgantes lineales sobre una isla de cocina

Centre un colgante lineal sobre la isla. Si cuelga colgantes, use un colgante por cada 24" de isla. Los accesorios deben colgar al menos 30" por encima de la encimera.



Pendants & Chandeliers Above a Dining Room Table

Fixtures should stay at least 30" above the table. Use a fixture that is 12" narrower than the width of the table.

Pendentifs et lustres au-dessus d'une table de salle à manger

Les luminaires doivent rester au moins 30 po au-dessus de la table. Utilisez un luminaire de 12 po plus étroit que la largeur de la table.

Colgantes y candelabros sobre una mesa de comedor

Los accesorios deben permanecer al menos 30" por encima de la mesa. Use un accesorio que sea 12" más largo que el ancho de la mesa.

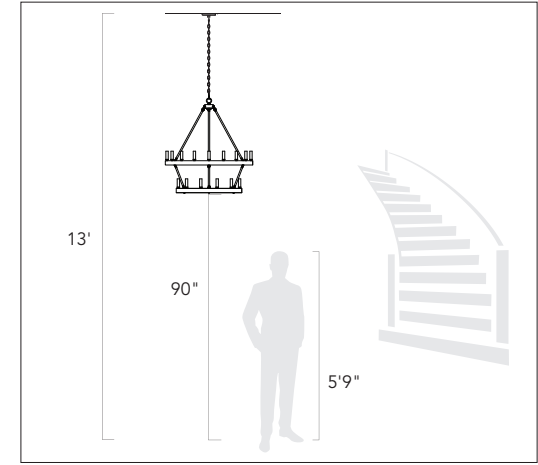

Pendants and Chandeliers in Open Areas

The bottom should hang at least 7.5 feet from the floor. Allow clearance for any opening doors.

Pendentifs et lustres dans les zones ouvertes

Le fond doit pendre au moins 7,5 pieds du sol. Laissez le dégagement pour toute porte qui s'ouvre.

Colgantes y candelabros en áreas abiertas

La base debe colgar al menos a 7.5 pies del piso. Deje espacio libre para las puertas que se abran.

We appreciate your business and hope you love your new light!

Great lighting can add value and enhance the look of your home. To ensure the best lighting in your space, remember to layer your lighting. This ensures that your space will have both task and ambient lighting. Coordinating fixtures like sconces, flush mounts, and pendants can help you meet your layered lighting needs and reinforce your desired aesthetic. Install the lights with dimmers that allow you to control the level of light output at any given moment.

Get function and style! Browse our site for coordinating lights and expert lighting advice.

Nous apprécions votre entreprise et espérons que vous aimerez votre nouvelle lumière!

Un bon éclairage peut ajouter de la valeur et rehausser l'apparence de votre maison. Pour assurer le meilleur éclairage de votre espace, pensez à superposer votre éclairage. Cela garantit que votre espace aura à la fois un éclairage de tâche et un éclairage ambiant. Les luminaires coordonnés tels que les appliques, les supports affleurants et les pendentifs peuvent vous aider à répondre à vos besoins d'éclairage en couches et à renforcer l'esthétique souhaitée. Installez les lumières avec des gradateurs qui vous permettent de contrôler le niveau de sortie de lumière à tout moment.

Obtenez fonctionnalité et style! Parcourez notre site pour coordonner les lumières et les conseils d'experts en éclairage.

¡Apreciamos su negocio y esperamos que le guste su nueva luz!

Buena iluminación puede agregar valor y mejorar el aspecto de su hogar. Para garantizar la mejor iluminación en su espacio, recuerde colocar su iluminación en capas. Esto asegura que su espacio tendrá iluminación ambiental y de trabajo. La coordinación de accesorios como apliques, montajes empotrados y colgantes puede ayudar a satisfacer sus necesidades de iluminación en capas y reforzar la estética deseada. Instale las luces con atenuadores que le permitan controlar el nivel de salida de luz en cualquier momento.

¡Obtén funcionalidad y estilo! Explore nuestro sitio para coordinar luces y consejos de expertos en iluminación.

Assembly Instructions

How to Identify the Fixture's Wires

Comment identifier les fils du luminaire

Cómo identificar los cables del dispositivo



Hot: Smooth, Black, or Transparent with Black Inner Thread

Chargé: Lisse, noir ou transparent avec filetage intérieur noir

Vivo: Suave, negro o transparente con hilo interior negro

Neutral: Ribbed, White or Transparent with White Inner Thread

Neutre: Côtelé, blanc ou transparent avec filetage intérieur blanc

Neutro: Acanalado, blanco o transparente con hilo interior blanco

Ground: Copper, Bare Metal, Green, or Transparent Inner Thread

Mise à la Terre: Filetage intérieur en cuivre, métal nu, vert ou transparent

Cable De Tierra: Rosca interior de cobre, metal desnudo, verde o transparente



Get help, quick tips,
and explore curated
content

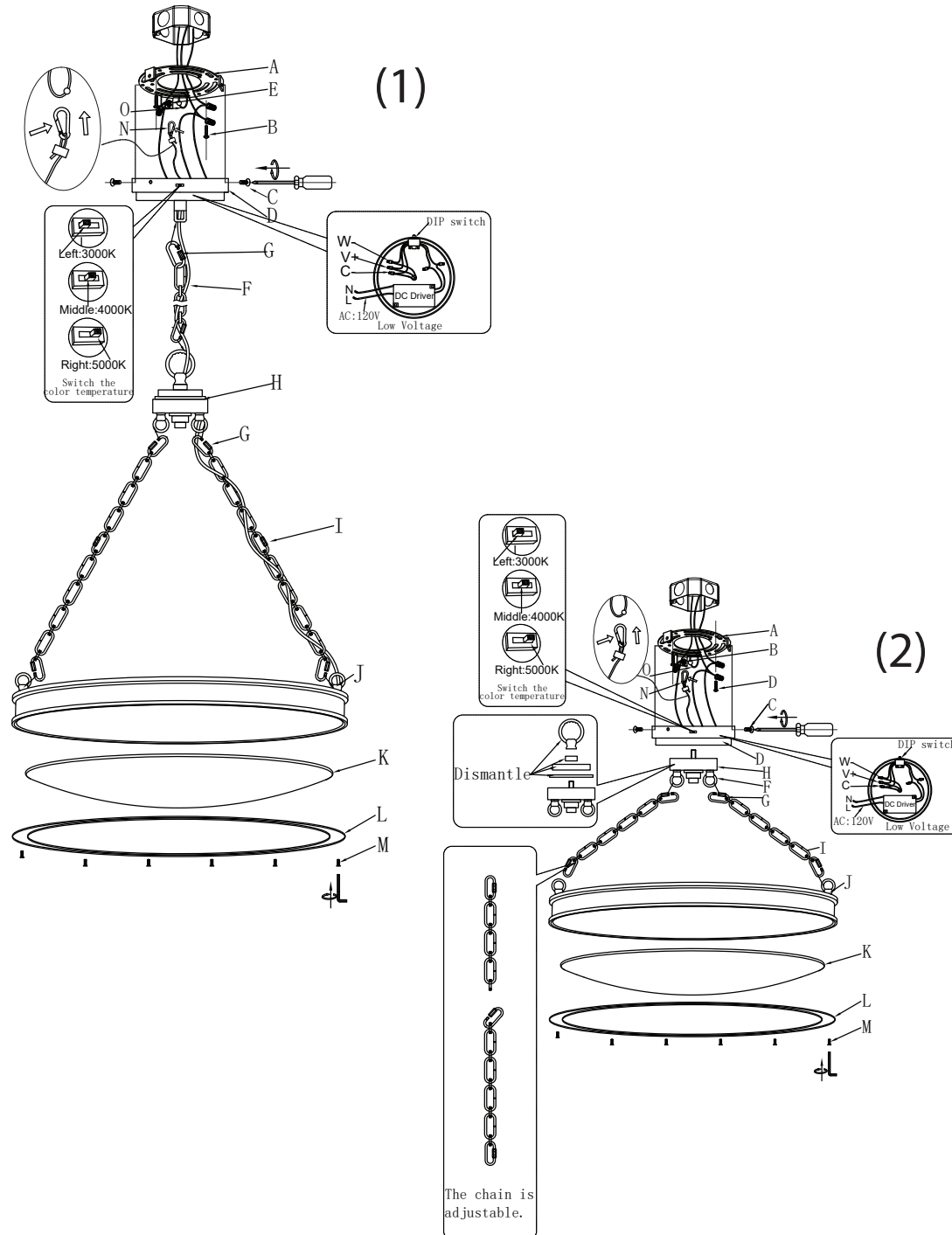

Assembly Instructions

ENGLISH

For Customer Service, contact the place of purchase to arrange for replacement parts.

IMPORTANT:

- All installation work should be done by accredited professional.
- Shut off power supply at fuse or circuit breaker!
- Use only the specified bulbs. Do not exceed the maximum wattage!

Assembly Instructions:

PREPARING FOR INSTALLATION

Carefully remove the new fixture from the carton as well as the yellow bag that holds all of the parts. See the important notes above. Shut off power at the circuit breaker and remove old fixture from wall, including the old mounting strap. PLEASE NOTE THAT THE FIXTURE MAY BE INSTALLED AS A CHANDELIER (1) OR A SEMI-FLUSH (2). PLEASE DECIDE HOW YOU WOULD LIKE THE FIXTURE TO BE INSTALLED AND REFER TO THE RELATED INSTRUCTIONS. 1. From the parts bag remove the mounting strap (A) assembly. Mounting strap (A) contains several pairs of threaded holes. Find the pair of holes that best match the hole spacing in the junction box and your fixture's canopy (D). 2. Pull the house wires through the center of mounting strap (A). Place mounting strap (A) over the junction box. Secure mounting strap (A) to the junction box with mounting screws (B) and a screwdriver. Tighten the screws securely.

ASSEMBLING THE FIXTURE

FOR CHANDELIER INSTALLATION REFER TO THE DIAGRAM LABELED (1): 3. Measure to determine the correct length of chain (F) needed for proper hanging height. If necessary, use a pair of pliers to open and remove any excess chain (F). Attach one chain connector (G) to each end of chain (F). Attach one end of the chain/chain connector to top loop (H). Attach the remaining end of the chain/chain connector to canopy loop (D). Close chain connectors (G) to secure. 4. Attach one chain connector (G) to each end of decorative chain (I). Attach the decorative chain/chain connectors to the loops (J) located on fixture body and lamp body. Feed the fixture wires from the lamp body (J) up one side of decorative chains (I) and through top loop (H), chain (F) (every three links or so), and canopy (D). Pull the wires until taut. Trim the wires to the desired length plus 8 to 10 inches. Hang hook (N) onto steel wire rope (O) on mounting strap (A) to feed fixture wires through to support fixture weight. FOR SEMI-FLUSH INSTALLATION REFER TO THE DIAGRAM LABELED (2): 3. Dismantle the top loop (H) as shown on the diagram. 4. Attach one chain connector (G) to each end of decorative chain (I). Attach the decorative chain/chain connectors to the loops (J) located on fixture body and lamp body. Feed the fixture wires from the lamp body (J) up one side of decorative chains (I) and through loop (H) and canopy (D). Pull the wires until taut. Trim the wires to the desired length plus 8 to 10 inches. Hang hook (N) onto steel wire rope (O) on mounting strap (A) to feed fixture wires through to support fixture weight.

CONNECTING THE WIRES

5. Have an assistant support the fixture's weight while completing the wiring. Refer to the wiring diagram and attach the fixture's wires to the power supply wires from the junction box. Attach the fixture's wires to the power supply wires from the junction box. Connect Hot to Hot (transparent wire with black inner thread, black, or smooth wire) Neutral to Neutral (transparent wire with white inner thread, white, or ribbed wire), and Ground to Ground (transparent

wire with green inner thread, green wire, or copper). Twist the ends of the wire pairs together, and then twist on a wire connector. Make sure all twists are in the same direction. If there is no house ground wire coming from the junction box, locate ground screw (E) on the mounting bracket/mounting strap and wrap the fixture's ground wire around the ground screw. Use a screwdriver to tighten the top of ground screw (E) onto the wires and into the mounting bracket/mounting strap. Tuck the wires into the junction box.

FINISHING THE INSTALLATION

6. Push canopy (D) up to the ceiling over mounting strap (A) and, using a screwdriver, tightly thread small side screws (C) into the holes found on the canopy (D) and the tabs of the mounting strap (A) until the canopy (D) is snug against the ceiling. 7. Place diffuser (K) into the metal ring (L). Raise metal ring (M) up beneath fixture body (J). Use provided tool to twist screws (M) into each screw hole of the metal ring (L) to secure it to the fixture body. Twist to secure. No light bulbs are needed as the LED panel contains the light source needed for illumination. Your installation is complete. Turn on the power and test the fixture.

FRANÇAIS

Pour le service client, contactez le lieu d'achat pour organiser les pièces de rechange.

• IMPORTANTE

- Tous les travaux d'installation doivent être effectués par un professionnel accrédité.
- Coupez l'alimentation électrique au fusible ou au disjoncteur!
- Utilisez uniquement les ampoules spécifiées. Ne dépassez pas la puissance maximale!

Instructions de montage:

PRÉPARATION À L'INSTALLATION

Retirez soigneusement le nouveau luminaire du carton ainsi que le sac jaune contenant toutes les pièces. Voir les notes importantes ci-dessus. Coupez l'alimentation au disjoncteur et retirez l'ancien appareil du mur, y compris l'ancienne sangle de montage. VEUILLEZ NOTER QUE CE LUMINAIRE PEUT ÊTRE INSTALLÉ COMME UN LUSTRE (1) OU UN SEMI-PLAFONNANT (2). VEUILLEZ DÉCIDER COMMENT VOUS SOUHAITEZ INSTALLER LE LUMINAIRE ET CONSULTER LES INSTRUCTIONS ASSOCIÉES. 1. Retirez la sangle de montage (A) du sachet de pièces. La sangle de montage (A) comporte plusieurs paires de trous filetés. Trouvez la paire de trous qui correspond le mieux à l'espacement des trous dans la boîte de jonction et le cache-piton de votre luminaire (D). 2. Tirez les fils électriques au centre de la sangle de montage (A). Placez la sangle de montage (A) sur la boîte de jonction. Fixez la sangle de montage (A) à la boîte de jonction à l'aide des vis de montage (B) et d'un tournevis. Serrez fermement les vis.

MONTAGE DU FIXTURE

POUR L'INSTALLATION DU LUSTRE, CONSULTEZ LE SCHÉMA (1) : 3. Mesurez pour déterminer la longueur correcte de la chaîne (F) nécessaire pour une hauteur de suspension appropriée. Si nécessaire, utilisez une paire de pinces pour ouvrir et retirer l'excédent de chaîne (F). Fixez un connecteur de chaîne (G) à chaque extrémité de la chaîne (F). Fixez une extrémité de la chaîne/du connecteur de chaîne à la boucle supérieure (H). Fixez l'autre

extrémité de la chaîne/du connecteur de chaîne à la boucle du pavillon (D). Fermez les connecteurs de chaîne (G) pour les fixer. 4. Fixez un connecteur de chaîne (G) à chaque extrémité de la chaîne décorative (I). Fixez la chaîne décorative/les connecteurs de chaîne aux boucles (J) situées sur le corps du luminaire et le corps de la lampe. Faites passer les fils du luminaire du corps de la lampe (J) sur un côté des chaînes décoratives (I) et à travers la boucle supérieure (H), la chaîne (F) (tous les trois maillons environ) et le pavillon (D). Tendez les fils jusqu'à ce qu'ils soient tendus. Coupez les fils à la longueur souhaitée plus 20 à 25 cm. Français Accrochez le crochet (N) au câble en acier (O) de la sangle de montage (A) pour faire passer les fils du luminaire et supporter le poids du luminaire. POUR UNE INSTALLATION SEMI-ENCASTRÉE, CONSULTEZ LE SCHÉMA ÉTIQUETÉ (2) : 3. Démontez la boucle supérieure (H) comme indiqué sur le schéma. 4. Fixez un connecteur de chaîne (G) à chaque extrémité de la chaîne décorative (I). Fixez la chaîne décorative/les connecteurs de chaîne aux boucles (J) situées sur le corps du luminaire et le corps de la lampe. Faites passer les fils du luminaire du corps de la lampe (J) sur un côté des chaînes décoratives (I) et à travers la boucle (H) et le couvercle (D). Tendez les fils jusqu'à ce qu'ils soient tendus. Coupez les fils à la longueur souhaitée plus 8 à 10 pouces. Accrochez le crochet (N) au câble en acier (O) de la sangle de montage (A) pour faire passer les fils du luminaire et supporter le poids du luminaire.

CONNEXION DES FILS

5. Demandez à un assistant de soutenir le luminaire pendant le câblage. Reportez-vous au schéma de câblage et raccordez les fils du luminaire aux fils d'alimentation de la boîte de jonction. Raccordez les fils du luminaire aux fils d'alimentation de la boîte de jonction. Connectez la phase à la phase (fil transparent avec filetage intérieur noir, fil noir ou lisse), le neutre à la phase (fil transparent avec filetage intérieur blanc, fil blanc ou nervuré) et la terre à la terre (fil transparent avec filetage intérieur vert, fil vert ou cuivre). Torsadez les extrémités des paires de fils ensemble, puis fixez un connecteur. Assurez-vous que toutes les torsades sont dans le même sens. Si aucun fil de terre ne sort de la boîte de jonction, localisez la vis de terre (E) sur le support de montage/la sangle de fixation et enroulez le fil de terre du luminaire autour de la vis de terre. À l'aide d'un tournevis, serrez le haut de la vis de terre (E) sur les fils et dans le support de montage/la sangle de fixation. Rentez les fils dans la boîte de jonction.

FIN DE L'INSTALLATION

6. Poussez le diffuseur (D) jusqu'au plafond par-dessus la sangle de fixation (A) et, à l'aide d'un tournevis, vissez fermement les petites vis latérales (C) dans les trous du diffuseur (D) et les languettes de la sangle de fixation (A) jusqu'à ce que le diffuseur (D) soit bien calé contre le plafond. 7. Placez le diffuseur (K) dans l'anneau métallique (L). Soulevez l'anneau métallique (M) sous le corps du luminaire (J). À l'aide de l'outil fourni, vissez les vis (M) dans chaque trou de l'anneau métallique (L) afin de le fixer au corps du luminaire. Tournez pour fixer. Aucune ampoule n'est nécessaire, car le panneau LED contient la source lumineuse nécessaire à l'éclairage. L'installation est terminée. Mettez le luminaire sous tension et testez-le.

ESPAÑOL

Para obtener servicio al cliente, comuníquese con el lugar de compra para solicitar piezas de repuesto.

Assembly Instructions

- **IMPORTANTE:**

- Todo el trabajo de instalación debe ser realizado por un profesional acreditado.
- ¡Apague el suministro de electricidad en el fusible o disyuntor!
- Utilice solo las bombillas especificadas. ¡No exceda la potencia máxima!

Instrucciones de montaje:

PREPARACIÓN PARA LA INSTALACIÓN

Retire con cuidado el nuevo accesorio de la caja, así como la bolsa amarilla que contiene todas las piezas. Vea las notas importantes arriba. Apague la energía en el disyuntor y retire el artefacto viejo de la pared, incluyendo la correa de montaje vieja. **TENGA EN CUENTA QUE LA LÁMPARA DE ARCO PUEDE INSTALARSE COMO LÁMPARA DE ARAÑA (1) O SEMIEMPOTRADA (2). DECIDA CÓMO DESEA INSTALAR LA LÁMPARA Y CONSULTE LAS INSTRUCCIONES RELACIONADAS.** 1. De la bolsa de piezas, extraiga el conjunto de la correa de montaje (A). La correa de montaje (A) contiene varios pares de orificios roscados. Encuentre el par de orificios que mejor coincida con la distancia entre los orificios en la caja de conexiones y el dosel de la lámpara (D). 2. Pase los cables de la casa por el centro de la correa de montaje (A). Coloque la correa de montaje (A) sobre la caja de conexiones. Fije la correa de montaje (A) a la caja de conexiones con los tornillos de montaje (B) y un destornillador. Apriete bien los tornillos.

MONTAJE DEL APARATO

PARA LA INSTALACIÓN DE LA LÁMPARA DE ARCO CONSULTE EL DIAGRAMA ETIQUETADO (1): 3. Mida para determinar la longitud correcta de la cadena (F) necesaria para la altura de suspensión adecuada. Si es necesario, utilice un par de alicates para abrir y retirar el exceso de cadena (F). Conecte un conector de cadena (G) a cada extremo de la cadena (F). Conecte un extremo de la cadena/conector de cadena al bucle superior (H). Conecte el extremo restante de la cadena/conector de cadena al bucle del dosel (D). Cierre los conectores de cadena (G) para asegurar. 4. Conecte un conector de cadena (G) a cada extremo de la cadena decorativa (I). Conecte la cadena decorativa/conectores de cadena a los bucles (J) ubicados en el cuerpo del artefacto y el cuerpo de la lámpara. Pase los cables del artefacto desde el cuerpo de la lámpara (J) por un lado de las cadenas decorativas (I) y a través del bucle superior (H), la cadena (F) (cada tres eslabones aproximadamente) y el dosel (D). Tire de los cables hasta que estén tensos. Recorte los cables a la longitud deseada más de 8 a 10 pulgadas. Cuelgue el gancho (N) en el cable de acero (O) en la correa de montaje (A) para pasar los cables de la luminaria y soportar el peso de la misma. PARA UNA INSTALACIÓN SEMIEMPOTRADA, CONSULTE EL DIAGRAMA ETIQUETADO (2): 3. Desmonte el bucle superior (H) como se muestra en el diagrama. 4. Conecte un conector de cadena (G) a cada extremo de la cadena decorativa (I). Conecte la cadena decorativa/conectores de cadena a los bucles (J) ubicados en el cuerpo de la luminaria y el cuerpo de la lámpara. Pase los cables de la luminaria desde el cuerpo de la lámpara (J) por un lado de las cadenas decorativas (I) y a través del bucle (H) y la cubierta (D). Tire de los cables hasta que estén tensos. Recorte los cables a la longitud deseada más de 8 a 10 pulgadas. Cuelgue el gancho (N) en el cable de acero (O) en la correa de montaje (A) para pasar los cables de la luminaria y soportar el peso de la luminaria.

CONECTANDO LOS CABLES

5. Haga que un asistente sostenga el peso de la luminaria mientras completa el cableado. Consulte el diagrama de cableado y conecte los cables de la

luminaria a los cables de la fuente de alimentación de la caja de conexiones. Conecte los cables de la luminaria a los cables de la fuente de alimentación de la caja de conexiones. Conecte Fase con Fase (cable transparente con rosca interior negra, cable negro o liso), Neutro con Neutro (cable transparente con rosca interior blanca, cable blanco o acanalado) y Tierra con Tierra (cable transparente con rosca interior verde, cable verde o cobre). Tuerza los extremos de los pares de cables juntos y luego gire un conector de cable. Asegúrese de que todos los giros estén en la misma dirección. Si no hay un cable de tierra de la casa que salga de la caja de conexiones, ubique el tornillo de tierra (E) en el soporte de montaje/correa de montaje y enrolle el cable de tierra de la luminaria alrededor del tornillo de tierra. Use un destornillador para apretar la parte superior del tornillo de tierra (E) en los cables y en el soporte de montaje/correa de montaje. Meta los cables en la caja de conexiones.

TERMINANDO LA INSTALACIÓN

6. Empuje la cubierta (D) hasta el techo sobre la abrazadera de montaje (A) y, con un destornillador, enrosque firmemente los pequeños tornillos laterales (C) en los orificios de la cubierta (D) y en las pestañas de la abrazadera de montaje (A) hasta que la cubierta (D) quede ajustada al techo. 7. Coloque el difusor (K) en el anillo metálico (L). Levante el anillo metálico (M) por debajo del cuerpo de la luminaria (J). Utilice la herramienta proporcionada para enroscar los tornillos (M) en cada orificio del anillo metálico (L) y fijarlo al cuerpo de la luminaria. Gire para fijar. No se necesitan bombillas, ya que el panel LED contiene la fuente de luz necesaria para la iluminación. La instalación está completa. Encienda la luminaria y pruebe la luminaria.